

全國公私立高級中學

103 學年度學科能力測驗第一次聯合模擬考試

考試日期：103 年 7 月 28~29 日

社會考科

—作答注意事項—

考試時間：100 分鐘

題型題數：

- 單選題共 72 題

作答方式：

- 用 2B 鉛筆在「答案卡」上作答；更正時，應以橡皮擦擦拭，切勿使用修正液(帶)。
- 未依規定畫記答案卡，致機器掃描無法辨識答案者，其後果由考生自行承擔。

單選題(占 144 分)

說明：第 1 題至第 72 題皆計分。每題有 4 個選項，其中只有一個是正確或最適當的選項，請畫記在答案卡之「選擇題答案區」。各題答對者，得 2 分；答錯、未作答或畫記多於一個選項者，該題以零分計算。

1. 小晴自認是個超級美女，因為從小到大所有人都讚美她為「氣質出眾的美女」，所以才一直覺得自己未來一定可以有當名模的條件。請問：這種自我概念的形成可以用下列何種理論來解釋？
 - (A) 顧里(C. Cooley)的「鏡中之我」理論
 - (B) 米德(G. Mead)的「主我」與「客我」理論
 - (C) 艾瑞克森(M. Erikson)的心理社會發展理論
 - (D) 佛洛伊德(S. Freud)的「本我」、「自我」、「超我」理論
2. 2014 年 4 月印度最高法院裁示，「第三性」將成為性別欄位的一種選項，申請入學和就業時，相關表格上不再非填「男」或「女」不可。第三性將被視為獲政府立法保障的「其他落後階級」(Other Backward Classes)，在入學許可和職缺聘僱上得到保障名額，最高法院還要求各省政府，為第三性興建特別公廁、設立特殊部門處理相關醫療事務，以減少這個族群的社會污名，這是第三性在印度首次獲得正式承認。下列敘述何者最能說明上述印度的性別現象？
 - (A) 形塑性別刻板印象
 - (B) 落實性別主流化
 - (C) 善盡性別社會化
 - (D) 生物差異決定了社會性別
3. 從 2013 年 1 月 1 日起，在全國桃竹苗等共九個地方法院，成立原住民族專業法庭，專責審理原住民的訴訟案件，並且原住民被告強制辯護的規定也正式生效。2014 年 1 月 14 日立法院三讀修正通過地方制度法部分條文，直轄市下轄區由山地鄉改制者，改稱〈山地原住民族區〉，可以辦理區長及區民代表選舉，並享相關地方自治權限。請問：政府這些具體作為可為原住民族帶來下列哪些正面幫助？
 - 甲、積極性差別待遇以保障原住民族訴訟權
 - 乙、維護易淪為弱勢的原住民族人權，符合正義論的精神
 - 丙、符合聯合國《消除對原住民族一切歧視公約》精神
 - 丁、落實《原住民族自治法》的精神
 - (A) 乙丙
 - (B) 甲丁
 - (C) 甲乙
 - (D) 丙丁
4. 大法官釋字第 382 號解釋認為：各級學校依有關學籍規則或懲處規定，對於學生所為之處分行為，足以改變其學生身分並損及其受教育之機會，自屬對人民憲法上受教育之權利有重大影響，受處分之學生於用盡校內申訴途徑，未獲救濟者，自得依法提起訴願及行政訴訟。根據上述，下列何者行為符合上述的適用案例？
 - (A) 高二某生參加學運以致曠課時數過多，校方做出不得參加該科學期考試之處分
 - (B) 高一某生期中考時手機未離身發出聲響，被校方依違反試場規則做出「小過兩支」之處分
 - (C) 高三某生著制服參與「路過中正一分局」違法集會行動，妨害校譽校方勒令退學
 - (D) 高二某生上下學期累計學分未取得必修學分門檻，令其重讀

5. 下列有關人權發展的相關敘述，請選出正確的組合。
- 甲、政府在八八風災發生後，提供「以工代賑」的機會，是屬於積極人權的保障
 乙、占領華爾街(Occupy Wall Street)的社會運動要求國家應保障人民免於匱乏的集體發展權
 丙、為因應高房價而推辦的「社會住宅」，是政府保障居住正義的積極人權作法
 丁、經過兩次大戰浩劫而主張的「和平權」，是指政府不得侵犯的消極人權
- (A) 乙丙 (B) 甲丙
 (C) 乙丁 (D) 甲丁
6. 如欲建立理性的公民社會，公民須具備判斷「公共利益」的能力，請問下列哪個議題，是屬於「公共利益」的範疇？
- (A) 宏達電員工福利
 (B) iphone 新機上市發表會
 (C) 104 學年度高中課綱微調案是否「去台灣化」
 (D) 紀念某已逝明星的藍寶石之夜，創某電視台高收視
7. 很多人這輩子都在尋找「我」，心理學家馬勒(M. S. Mahler)認為，一個人在尋求自主性的過程中，要真正在心理上轉化成「成人」，會與何人之間有「分離一個體化」的過程，「我」才真正的誕生，方才可謂是一個獨立的個人？
- (A) 老師 (B) 同儕
 (C) 父母親 (D) 兄弟姊妹
8. 2013 年底黃色小鴨與熊貓圓仔已陸續多次出現在各大報社的頭版，其他更重要的公共議題被擺在比較容易被閱聽人漠視的版面，有學者指出：「媒體工作者創造出一種沒有內容的娛樂式訊息，教導讀者與觀眾，八卦而窺視性的消息遠比真正的新聞還重要，會使民眾變得愈來愈庸俗、沒判斷力」。畫線處的敘述可用哪一個概念去解釋媒體現象？
- (A) 第四權 (B) 總白癡化
 (C) 媒體自律 (D) 置入性行銷
9. 『草根影響力文教基金會』表示近年的消費市場產生轉變，消費者除了從實體商店購物外，還可以透過商家或個人賣家成立的網路商城、拍賣平臺以及貨到付款、宅配到府、便利商店取貨方式，提高消費者更便利多元的消費方式，但卻也因此產生不少網路交易的消費糾紛及詐騙。因此該基金會呼籲政府應該仿效歐美國家制定《電子商務專法》，對電子交易予以規範，以減少消費者網購糾紛；針對上文畫底線部分，說明對影響公共利益的敘述何者正確？
- (A) 輿論是公共利益的代表者
 (B) 國家對公共利益的負面影響
 (C) 公益團體對公共利益的影響
 (D) 政府強制力對公共利益的影響
10. 歷史學者法蘭西斯·福山(Francis Fukuyama)：「從歷史興衰中，發現光有金融資本、人力資本未必能促進經濟繁榮；個人私利的行為只解釋了 80%社會財富的創造源頭，剩下的 20%就要自社會文化因素來找尋，才能使各項資本全然釋出成長動能。」請問：這段話凸顯下列何者概念的重要影響力？
- (A) 政府公權力 (B) 法律強制力
 (C) 人造資本 (D) 社會資本

11. 韓劇《來自星星的你》一劇在亞洲國家人氣爆紅，劇中女主角性感中分瀏海，超長飄逸直髮成爲許多女性指定造型，還有男主角的枕邊書〈愛德華的神奇旅行〉等相關產品都熱賣缺貨，請問其所代表的文化現象和下列何者相同？
- (A) 928 桃園市府於孔廟舉辦祭孔大典
 - (B) 國家戲劇廳上演當代傳奇劇場—梨園傳奇
 - (C) 貓熊寶寶圓仔的一舉一動，都是媒體報導的焦點
 - (D) 元宵節的天燈和鹽水蜂炮活動，吸引許多人共襄盛舉
12. 台灣傳統廟會藝陣中有三太子和八家將，一般人認爲是『中輟生與角頭所組成的底層團體』，文化價值不高，這種對文化進行高低優劣的排比，稱爲何者？
- (A) 文化位階
 - (B) 文化歧視
 - (C) 文化相對
 - (D) 文化品味
13. 三太子原本是台味十足的民俗陣藝與廟埕文化，電音三太子則是融合西方現代舞、電音，還戴墨鏡燙捲髮、溜蛇板、騎重機，呈現出特有的台灣嘉年華。上述情形可以顯現下列何種文化趨勢？
- (A) 全球化與本土化必然產生衝突，故必須追求全球化
 - (B) 資本主義全球化的趨勢使本土文化式微成必然現象
 - (C) 既保有本身傳統，又能與國際接軌符合「文化相對論」
 - (D) 這種混合不同文化風貌後，展現出新樣貌的現象，稱之爲雜異化
14. 2013年8月因洪仲丘案引起民怨，來自各領域的網友自發組成『公民1985行動聯盟』，發起穿著象徵真相大白的白衣包圍國防部的「公民教召」行動，聲援洪仲丘案。請問包圍國防部的「公民教召」行動，其性質與下列何者相似？
- (A) 某人開設「二手商店」抵抗消費社會的大量資源浪費
 - (B) 某人因不滿兩岸簽定服貿協議，call in 到政論節目中表示抗議
 - (C) 某非政府組織發起「愛的麵包」關懷行動，幫助貧童改善生活
 - (D) 某大學社團於寒暑假時，號召志工到老人安養機構照顧年長者
15. 『台灣伴侶權益推動聯盟』發動「多元成家，我支持！」連署行動，內容包括「婚姻平權、伴侶制度、家屬制度」等概念，成功獲百萬人連署。其中第一案「婚姻平權」主要是將民法中婚姻與家庭的性別要件中立化，例如將「夫妻」改爲「配偶」、「父母」改爲「雙親」，希望去除婚姻中的性別要件，使多元性別者可自由進入婚姻，不再受限性別規範，此案現已進入立法院一讀程序，是否三讀通過，仍待立法院及全民審慎討論決定。以下關於『台灣伴侶權益推動聯盟』的敘述何者正確？
- (A) 屬於〈民法〉的財團法人
 - (B) 屬於〈人民團體法〉公益團體
 - (C) 其影響公共政策的作爲稱之爲倡議
 - (D) 須向內政部登記始能取得法人的地位

16. 318 太陽花學運占領議場以及後續衍生的占領行政院、路過中正一等行動，除了讓〈服務業貿易協定〉議題快速的在台灣社會延燒，引起討論。另一方面，也讓「公民不服從」的概念，在台灣社會被看見與討論。請問下列何者符合「公民不服從」的敘述？
- 甲、公民不服從運動須在法律許可的情況下進行
乙、基於良知公益目的、採取「故意違法」的抗議行為
丙、公民採取的暴力手段是情非得已的表達方式，可以主張免除刑罰
丁、起源於 19 世紀的梭羅反對美國聯邦政府奴隸制和發動美墨戰爭，公開拒絕支付投票稅
- (A) 甲丙
(B) 乙丁
(C) 甲丁
(D) 丙丁
17. 老蕭是『台灣宗教團體愛護家庭大聯盟』成員之一，認為「發動多元成家的連署行動，是教壞小孩、傷風敗俗，病態的行為。」請問：老蕭此種性別觀點言論稱之為？
- (A) 性別多元論
(B) 玻璃天花板
(C) 性別階層化
(D) 異性戀霸權
18. 如圖(1)，2011 年《時代雜誌》選出的風雲人物，不是任何特定個人，而是「示威者」。2011 年從敘利亞到美國、突尼斯到倫敦，究竟是什麼因素讓這些乍看下政治、宗教與文化如此不同的社會，都爆發出大規模的抗議違反公平正義的示威活動？關鍵因素在臉書與推特等網路媒體，讓示威者有了新的迅速集結利器。這些網路媒體在此現象中扮演了何種功能？
- 甲、完全取代大眾媒體的角色
乙、分享經驗、傳播訊息
丙、提供了公民正式學習的途徑
丁、督促主流媒體關注公民議題
- (A) 甲乙
(B) 乙丙
(C) 丙丁
(D) 乙丁
19. 大法官釋字第 649 號指出《身心障礙者權益保障法》規定「非視障者不得從事按摩業與《憲法》第 7 條平等權、第 15 條工作權及第 23 條比例原則之規定不符，應自本解釋公布之日起至遲於屆滿 3 年時失其效力」。勞動部因應陸續規劃多項措施協助視障者就業，對有意繼續工作之視障按摩者提供在職訓練，提升其按摩技能及經營管理知能，並發給 12 萬元穩定就業補助，協助其繼續留在按摩就業職場，對有轉業意願者亦將為其辦理轉業訓練。對於視障者所提供的多項協助措施最能展現何種學派的觀點？
- (A) 效益主義
(B) 正義論
(C) 社會主義
(D) 社群主義

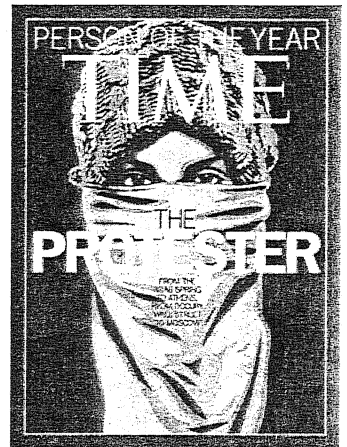

圖(1)

20. 台灣史上最賣座的紀錄片《看見台灣》，電影中將過度開發、濫墾、山坡地破壞以及河川汙染，透過鏡頭完整呈現，就是在這種氛圍下催生出行政院「國土保育專案小組」，但某家電視台對影片中「國土規劃」問題避重就輕，卻一再強調清境民宿業者多為跟隨國民政府來台的緬滇第二代，若強拆民宿恐引發敏感的省籍情結。從上述某電視台報導的內容可以觀察到哪一種媒體現象？
- (A) 媒體只是傳播工具，無法影響閱聽人理解世界
(B) 媒體具有宣達公共意見的功能，但卻無法教化社會大眾
(C) 媒體報導內容是經過媒體工作者的選擇、刪除與重組而成，進而形塑特定價值觀
(D) 「置入性行銷」是一種商品販售的促銷行為，不應列入媒體影響個體認知的範圍中

21-22 為題組

- ◎ 中國大陸知名視障維權律師陳光誠逃出山東後，引發中國網友熱議。為躲避網路審查，他們多以「盲人」、「瞎子」或陳光誠姓名的漢語拼音簡寫「CGC」發文。然而，前述關鍵詞在「微博」都已被迅速封鎖，所有相關發文也已遭到刪除。不過網友仍各自發展出規避審查的用詞，例如「走光」、「勝利大逃亡」等；有人以電影「刺激 1995」一片，將陳光誠出逃與片中順利逃獄的男主角做比較；有人乾脆用「墨鏡兄進了租界」傳遞陳光誠進入美國大使館的消息…中國網友和審查部門之間進行一場貓捉老鼠的遊戲。
21. 中國大陸知名視障維權律師陳光誠逃出山東後，引發中國網友熱議，所有搜尋關鍵詞在「微博」都已被迅速封鎖，所有相關發文也已遭到刪除。中國政府擴大封鎖關鍵字，此種對網路新聞或搜尋引擎進行網路監控的舉動，不符合媒體識讀的何種基本主張？
- (A) 媒體自律
(B) 媒體監督
(C) 媒體近用權
(D) 新聞專業倫理
22. 中國雖已為世界第二大經濟體，但其民主改革之路仍遙遠。中共大陸當局網路的管理與監控，如封鎖社交網站 Facebook、Twitter，僅有「國產微博」，但推動「微博實名制」，規定微博用戶應註冊真實姓名，並提供本人的身分證號碼等資訊，才能在微博發布訊息。從人權演進的歷程來看，中國漠視哪一階段的人權？
- (A) 消極人權
(B) 積極人權
(C) 集體人權
(D) 族群人權

23-24 為題組

- ◎ 電影《KANO》呈現 1931 年日本統治時期的氛圍，來自日本的近藤教練訓練一支由日本人、漢人和原住民組成的雞尾酒球隊，打進日本高中棒球的最高殿堂「甲子園」，創造了「天下嘉農」的美譽。這部電影中的人物的對話有些是日文，有些是中文，有些是方言或是原住民語言，恰恰呈現台灣社會由於歷經了長時期的殖民移民活動的變遷經驗，呈現出多元文化的型態。
23. 拍攝電影《KANO》導演馬志翔透露，當初導演魏德聖打算拍攝一部關於棒球的電影，馬志翔自告奮勇表示自己打過少棒，一定能夠勝任劇中角色，沒想到魏德聖卻希望他擔任導演。由於導演魏德聖的支持，使得小螢幕演員躍上大銀幕擔綱導演。馬志翔表示，魏德聖的存在就像是他的近藤教練一樣。我們成長過程中不乏父母、師長、前輩等對個人形成自我概念具有引導作用的人，在米德的社會自我理論中稱為什麼？
- (A) 本我
(B) 鏡中自我
(C) 重要他人
(D) 概括化他人

24. 《KANO》因為使用多元語言，除了在臺灣本地上映外，還受邀到大阪亞洲電影節擔任開幕片，將臺灣的棒球魂介紹給全世界。就兼顧全球化與在地化的角度而言，到海外展演的行動，即為何種思考方式的展現？
- (A) 全球化導致傳統文化已不再傳承
 - (B) 文化帝國主義的侵略使本土文化式微成必然現象
 - (C) 全球化與本土化必然產生衝突，故必須追求全球化
 - (D) 「在地思考，全球行動」，讓國際也能看見臺灣文化
25. 這時候的統治者每年會召開一次會議，會議中將各村社頭目任命制度化，且讓頭目成為村社最高權威者。頭目的任務就是執行上級的政令，負起村社和平工作，還要逮捕、舉發未經授權進行貿易活動的漢商與沒有執照的捕鹿人，以及提高當地學校就學率與聽道率等。請問：上述的情景應出現在哪一時期？
- (A) 荷蘭統治時期
 - (B) 鄭氏統治時期
 - (C) 清朝統治時期
 - (D) 日本統治時期
26. 「…似可與英公使、外部商之，即向英借款二、三千萬，以臺灣作保；臺灣既以保借款，英必不肯任倭人盜踞，英自必以兵輪保衛臺灣，臺防可紓。…如照此辦法，英尚不肯為我保臺灣，則更有一策：除借巨款外，並許英在臺灣開礦一、二十年。此乃於英國家有大益之事，必肯保臺矣。」請問：以上言論最有可能於何時提出？
- (A) 1858 年臺灣開港
 - (B) 1867 年羅發號事件
 - (C) 1874 年牡丹社事件
 - (D) 1895 年甲午戰後
27. 資料一：「熱蘭遮城及其城外的工事、大砲及其他武器、糧食、商品、貨幣及所有其他物品，凡屬於公司的都要交給國姓爺。」、「所有公司職員、自由民、婦女、兒童、男奴、女奴，在這場戰爭中落在國姓爺領域裡且尚在福爾摩沙的，國姓爺將從今日起交給上述的船；對於那些不在國姓爺的領域裡面仍在福爾摩沙的公司其他人員，也要立刻給予通行證以便去搭乘公司的船。」
- 資料二：「特此告知閣下，您若願意帶著你的人離開位於至聖三位一體的防禦工事，和位於基隆的其他要塞……我們會繼續給閣下和你的人合理的對待……，如若不然，我們只得對閣下和你的人動手，照慣例用武力解決這類問題。」
- 上列兩則資料出現在十七世紀的臺灣，關於這兩則資料的解讀，何者為正確？
- (A) 資料一出現的時間早於資料二
 - (B) 兩段資料皆與鄭成功攻取臺灣相關
 - (C) 資料二應是荷蘭人北上，力勸西班牙投降離開臺灣的文書
 - (D) 資料一的國姓爺是指鄭成功，荷蘭人因而退出臺灣轉駐澎湖

28. 圖(2)為日治時期調查漢人原鄉祖籍的結果，它透露出清代臺灣的族群分布有特定的現象。下列根據此圖的敘述，何者為正確？

- (A) 甲族群為泉州人，乙族群為漳州人，丙族群為客家人
- (B) 三大族群來臺之後，甲族群多從事經商、漁撈，乙族群多務農，丙族群則從事耕種
- (C) 甲、丙兩大族群的原鄉祖籍皆來自福建省，乙族群則來自廣東省
- (D) 三大族群在臺人口數而言，乙族群最多，丙族群次之，甲族群人數最少

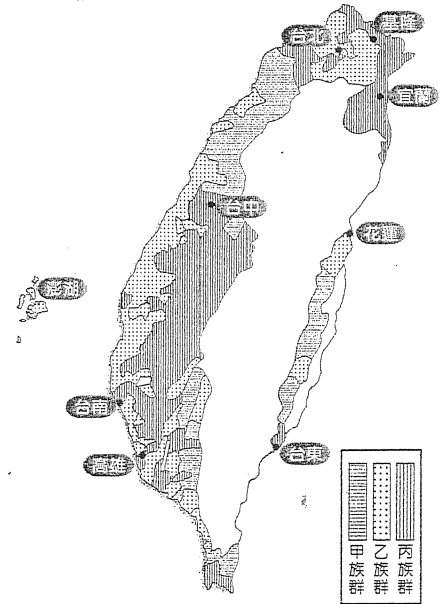

圖(2)

29. 為了避免中共思想滲透民間，除了人民生活需要控制外，政府也研究列入各式禁書、禁歌，避免錯誤思想的傳播。除了文字內容的意識不可左傾、為匪宣傳外，詞句頹廢、荒謬怪誕等，當然在查禁之類。請問：以上禁歌與禁書可以公開演唱與出版最早出現於何時？

- (A) 1977 年
- (B) 1987 年
- (C) 1997 年
- (D) 2007 年

30. 1990年3月16日至22日，幾千位來自全國各地的大學生(最多時近6000人)，集結在中正紀念堂廣場上靜坐。這是中華民國政府遷臺以來規模最大的一次學生抗議行動，同時也對臺灣的民主政治有著相當程度的影響。請問：關於這次的學運訴求，下列何者正確？

- (A) 解除戒嚴
- (B) 國會全面改選
- (C) 召開中常委會議
- (D) 舉行增額民意代表選舉

31. 資料一：「三十年前，臺灣北部可耕種的土地，大部分用來種稻米，因此每年有大量稻米運銷大陸。然而，自從茶農在山地種植茶葉後，每年來此揀茶、買賣茶葉的人，便越來越多。……由於種茶的人越來越多，而種稻者越來越少，因此幾年之後，本地所產稻米反而在島內市場走俏起來。到後來，臺灣不僅沒有稻米可以運銷大陸，反而經常需要向外地搬糧救急。」

資料二：圖(3)是臺灣在1856~1895年間，臺灣出口貨物及總值比例

(價值單位：英鎊)

根據上述兩段資料的敘述，何者為正確？

- (A) 根據上列二則資料，造成臺灣經濟轉變的因素為牡丹社事件之後，清廷積極治臺之故
- (B) 資料二的圖(3)，甲、乙、丙分別代表蔗糖、茶、樟腦
- (C) 資料二中的乙作物栽種，使漢人愈往內山開墾，不僅破壞生態環境，也使得漢人與原住民的衝突加劇
- (D) 資料一文中「自從茶農在山地種植茶葉後，每年來此揀茶、買賣茶葉的人，便越來越多」因而帶動近山區街市的興起以及客家人社會地位的提升

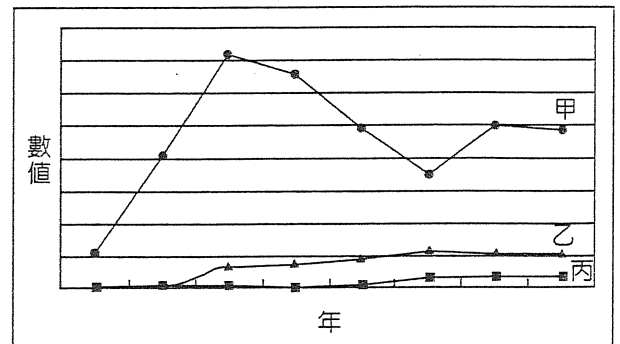

圖(3)

32. 電影《白米炸彈客》：「男主角從小與阿公阿嬤在彰化務農，農田對他們來說是這一生僅有的財產，也是世代不變的信仰。然而，政府在 2002 年爲了加入國際組織而犧牲農業。男主角看著艱苦一輩子的祖父母，到頭來一無所有，於是在意見未受重視後，決定秘密製作 17 枚『炸彈』，於 2003~2004 年間，在各地放置炸彈，引發各界震驚！斗大的字樣貼在飲料包上，『炸彈勿按。一、不要進口稻米。二、政府要照顧人民』。」請問：男主角當時反對加入哪一個國際組織？
- (A) 世界貿易組織 (B) 東南亞合作組織
(C) 亞太經濟合作會議 (D) 經濟合作暨發展組織
33. 1670 年通商協議內容如下：臺灣王允准不阻撓掛有(甲)國旗幟之船隻的海上航行，(甲)人可在臺自由交易，可將在臺購得之鹿皮、蔗糖和一切臺灣土產裝運到(乙)、馬尼拉或其他地方，互相保護對方人民之安全，(甲)人得隨時接近臺灣王國之官員，可在臺灣自由旅行，臺方應以時價出售貨物，(甲)人可自由轉運或輸出白銀與黃金，…。請問：上述的甲、乙分別指何國？
- (A) 日本、葡萄牙 (B) 英國、日本
(C) 荷蘭、日本 (D) 西班牙、日本
34. 「立國最重要的是能培養人才爲國所用，而不在國土之大小人民之寡眾；現在臺灣土地肥沃，人民俗醇，又地處海外，只要三十年生聚教訓，國中有人才可用，國本自然鞏固，就能與中原相抗衡；更何況現今臺灣人民已富足，如今之逸居而不加教育，其與禽獸又有何不同；因此現在須擇地來建聖廟，設學校，藉以收納人才。」請問：以上言論爲何人所言？
- (A) 何斌 (B) 施琅
(C) 郁永河 (D) 陳永華
35. 這個墾號是在政府鼓勵之下，由閩客所合作組成，在拓墾區由數十個隘組成的大防禦線，配置二百多名隘丁，因此有「大隘」之稱。北埔姜家曾統率隘丁，與當地原住民族群有過大大小小十餘戰，隘丁墾民傷亡數以百計，才終於成功開發了今日新竹北埔、峨眉、寶山一帶「番地」。根據上文的敘述，下列何者正確？
- (A) 這個墾號是指「陳賴章」墾號
(B) 當地原住民族群應該是指賽夏族
(C) 因是閩客合作而成，代表當時閩粵之間的分類械鬥已告消失
(D) 「隘墾」制的武裝拓墾模式不僅出現在新竹北埔，亦普遍於臺北盆地和蘭陽平原
36. 1950~1960 年代臺灣電影多以反共爲主軸，但在 1980 年代出現「臺灣新電影運動」浪潮。請問：此時哪一部臺灣電影以二二八事件爲背景，並在國際舞台上嶄露頭角？
- (A) 海角七號 (B) 悲情城市
(C) KANO (D) 賽德克巴萊
37. 由資產階級與知識份子爲主組成的民族主義文化啓蒙團體，該會章程規定：「以助長臺灣文化爲目的」，1921 年(大正十年)，於臺北市大稻埕靜修女子學校(今靜修女中)舉行創立大會，出席會議的人有 1,022 名，以醫師、地主、公學校畢業生、留學回國的學生爲主。組成的重要份子中，幾乎沒有工農出身者，大多由地主、自由業者、新聞記者、小資本家組成。隨後通過林獻堂爲總理，楊吉臣爲協理，蔣渭水爲專務理事，並選出理事 41 名，評議員 44 名。請問：這是指哪一組織？
- (A) 新民會 (B) 臺灣民眾黨
(C) 臺灣文化協會 (D) 臺灣地方自治聯盟

38. 日本人統治臺灣，在政治上，臺灣人沒有參政權，仕途幾乎被閉鎖，社會差別很明顯的存在著。1930 年成立的「臺灣地方自治聯盟」，由林獻堂、蔡培火、楊肇嘉等人組成，欲謀求透過自治制度的改革而提高臺灣人的地位。請問：下列何者屬於此組織的成就？
- (A) 成立「臺灣總督府評議會」
 - (B) 縣長民選，實施地方自治
 - (C) 市議會員、街庄協議會員半數民選產生
 - (D) 日本人與臺灣人的婚姻及認養問題受到承認

39. 表(1)是日本統治臺灣時期，某項統計資料，請問：最有可能是下列何者？

表(1)

	日本人		臺灣人	
	男子	女子	男子	女子
1917 年	95.5%	94.6%	21.4%	3.7%
1920 年	98.3%	97.6%	39.1%	9.4%
1943 年	99.6%	99.6%	80.9%	60.9%

- (A) 文盲率
 - (B) 小學就學率
 - (C) 成年人就業率
 - (D) 吸食鴉片人口比例
40. 此時臺灣的田園土地制度相當混亂，田地課稅的項目複雜繁多，田地稅負不均，還有大量沒有課徵田賦的「隱田」，因此造成稅收漏收。這位官員來到臺灣之後，花費三年半完成丈田清賦的工作，使臺灣田地面積增加了三倍；祛除臺灣一百多年來大租戶與小租戶之間包攬欺瞞的積弊，增加官府稅收三倍，使臺省之財，足以供臺省之用。請問：這是臺灣史上哪一時期？哪一位官員的政策？
- (A) 鄭氏時期，陳永華
 - (B) 清治時期，劉銘傳
 - (C) 日治時期，後藤新平
 - (D) 國府遷臺前夕，陳誠
41. 1989 年，中研院教授劉益昌在其〈史前時代臺灣與華南關係初探〉文章中提到，臺灣在舊石器時代出現兩個文化相貌稍有不同的文化，一個是分布在東部及恆春半島海岸的文化；一個是分布在西海岸中、北部丘陵台地區的文化。請問：劉益昌所提到的兩個不同文化分別各指何者？
- (A) 網形文化；長濱文化
 - (B) 長濱文化；大坌坑文化
 - (C) 大坌坑文化；網形文化
 - (D) 長濱文化；十三行文化
42. 民眾沿途號召起義，闖入公賣局，搗毀器物，接著湧向以前總督府的廣場前示威，但遭到鎮壓，有六人死亡。全市罷工、罷市、罷課，有民眾攻占電台。一名擔任國大代表女醫師宣稱林江邁只受一點小傷，廣場前血案只是謠言，結果引起憤怒民眾搗毀其醫院。請問：上述內容是哪一事件發生的經過？
- (A) 二二八事件
 - (B) 中壢事件
 - (C) 美麗島事件
 - (D) 雷震案

43. 某歷史學者發表一份學術論文，其內容摘要如下：
- 摘要(1)：「成臺班兵大半以漳、泉府為主，各自袒護同籍，班兵可能互通聲氣。清廷處理在臺漳泉班兵的原則則盡量將漳泉班兵打散，但仍無法得到有效的結果。」
- 摘要(2)：「清廷領臺後，並不積極開發臺灣，行政上僅依明鄭基礎，將臺灣分爲一府三縣。然而，不斷湧入移民，積極開拓，使行政區無法和開拓地並行發展。」
- 摘要(3)：「臺灣社會的發展，因語言、風俗、習慣等差異，發展出各籍分類聚居的現象；加上各籍可分別開墾，等到田界相連，或使用共同的水源時，經常爲了利益而起衝突。」
- 這份論文研究的主旨最可能是下列何者？
- (A) 清代臺灣分類械鬥發生的原因
(B) 清代臺灣移墾社會轉型的原因
(C) 清代臺灣促成社會流動的因素
(D) 清代臺灣土地開墾面臨的困境
44. 電影《我不窮，我只是沒錢——香蕉傳奇》：「時代背景爲民國 50 年代，臺灣香蕉大量銷往日本，當時在日本達到 90% 以上的市占率，爲臺灣賺取相當多外匯。當時原本貧困的蕉農開始翻身，穿著沾滿蕉汁汗衫的蕉農人人稱羨，臺灣因而有香蕉王國的稱號。但蕉農生產的香蕉卻受到商人的壟斷與控制，男主角阿天要從土豪惡霸手中奪回香蕉的販賣權。」請問：電影時代背景符合臺灣經濟發展的哪一時期？
- (A) 第一次進口替代 (B) 出口擴張
(C) 產業升級 (D) 第二次進口替代
45. 「爲了讓本島人與內地人無所差異，有必要在實質上體認皇道之精神，對事物的看法上也必需與內地人相同。在形式上來說，從語言開始到姓名、風俗、習慣等等之外在形式也能與內地人無所差異的話，那是最理想的事。」請問：此種言論是受哪位總督所提的政策影響？
- (A) 樺山資紀 (B) 乃木希典
(C) 小林躋造 (D) 安藤利吉
46. 康熙二十六年至道光元年(1687~1821)的一百三十餘年中，臺灣舉人只考取兩個進士，其中「開臺進士」鄭用錫，還是在保障名額下考中進士；咸豐八年(1858)以後，臺灣舉額倍增，有資格參加會試的舉人大增。道光三年至光緒二十年(1823~1894)的七十一年間，臺灣舉人考取二十六個進士。從上列敘述中，可推測臺灣文風發展的趨勢爲何？
- (A) 牡丹社事件後，清廷意識臺灣的重要性，不斷增加進士保障名額
(B) 開港通商後，經濟的發展促使科舉社群的擴大，因而提高進士錄取名額
(C) 英法聯軍後，西方傳教士入臺傳教，重視學校設立與教育推動，促使文風的發展
(D) 劉銘傳治臺時，成立中西與電報學堂，提高臺灣士子的知識水準，故能增加進士錄取人數
47. 老師說：「戰後臺灣文學家在『中國化』的氛圍下有了新的挑戰。此時的臺灣文學家失去發表的園地。反之，隨著政府來臺的文學家則因爲能操作流暢漢文，而一躍登上臺灣文化舞台。直到 1970 年代隨著臺灣社會轉型，文學發展才有了改變。」請問：下列何者是 1970 年代臺灣文學發展的特色？
- (A) 反共文學流行 (B) 懷鄉文學興盛
(C) 鄉土文學論戰 (D) 現代文學創刊

48. 在日本統治時期，臺灣產業總值中，農業所占的比率由 1905 年的 75%，降到 1940 年的 41%。反之，工業所占比率則由 1905 年的 19.6%，增為 1940 年的 48%。農工產值的比重倒過來，與日本的政策有關。請問：讓臺灣社會走到以工業為主的境地，下列何者措施是關鍵？
- (A) 頒「六三法」
(B) 嘉南大圳完工
(C) 頒「匪徒刑罰令」
(D) 日月潭水力發電工程竣工
49. 哥倫布從「新大陸」寫給西班牙國王提到：「我從來沒有仔細地看過這樣一個美好的事物；大樹美麗異常，鬱鬱蔥蔥，花兒和水果交相輝映，大小鳥兒們在甜美地歌唱著。」而今日一名中南美洲少年探險家則寫到：「今天一大早天空萬里無雲，中午烏雲密布，很可能會下雷雨。千萬別撐傘，因為不管怎樣都會溼透，要嘛被淋濕，要嘛被汗溼，明天跟今天差不多，後天、大後天、大大後天…就這樣！」以上兩段敘述同樣在描寫哪一種氣候類型？
- (A) 熱帶莽原氣候
(B) 熱帶季風氣候
(C) 熱帶高地氣候
(D) 熱帶雨林氣候

50. 圖(4)是臺灣中部大甲溪某段的地形示意圖。試判斷圖中央大部分的白色區塊，乃是在描繪哪一種河流地形？
- (A) 曲流
(B) 三角洲
(C) 河階
(D) 沖積扇

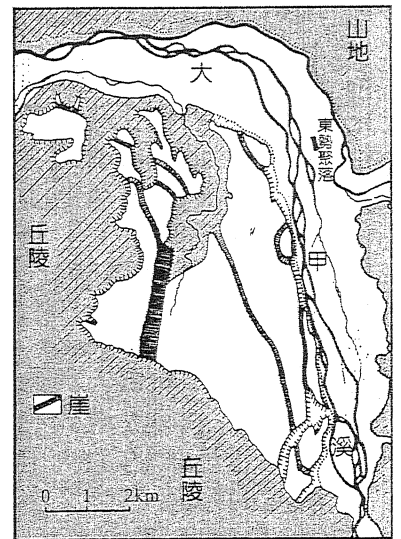

圖(4)

51. 河流發育過程中若產生「回春」作用，可讓河流再次進行侵蝕。與海平面升降有關者，稱為「動態回春」；與河流本身條件改變相關者，稱為「靜態回春」。而以下哪一情況最可能產生「靜態回春」？
- (A) 河流發生搶水
(B) 河流水量減少
(C) 河流泥沙量增多
(D) 河流坡度變緩

52. 照片(1)是臺灣某濱海地區的衛星照片，照片中上方為北方。顯示沿海地區出現許多方格，坐落於海坪上。此張照片最可能在臺灣哪一縣市？
- (A) 嘉義縣
(B) 新北市
(C) 桃園縣
(D) 臺東縣

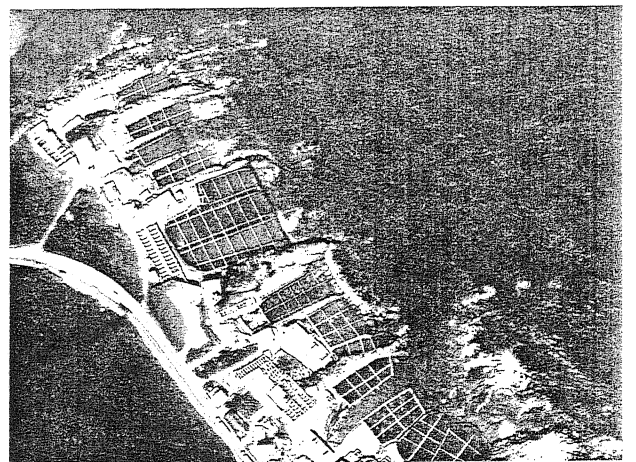

照片(1)

53. 阿明在德國漢堡旅行時，購買了一只全球時區手錶要送人，如圖(5)。銷售員將之調整為當地時間，阿明當下停止手錶，並以航空快捷寄回給臺灣友人，抵達該名友人手上時共耗時 20 小時。而此名友人應將手錶時針調至幾點鐘位置上，方能開始使用？

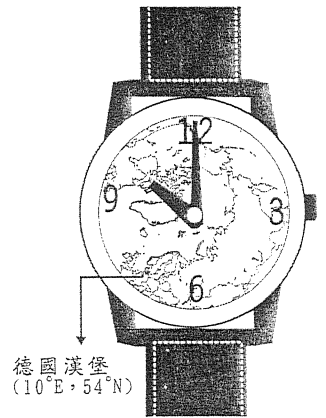

圖(5)

54. 在各種因重力作用而產生的「崩壞」作用中，哪一種移動方式可能僅有「表層土壤」的移動，速度偏緩，其下的岩石、岩層可能並未產生位移？
- (A) 落石
(B) 潛移
(C) 地滑
(D) 土石流

55. 「這個冰河地形是由三部分組成：(1)後壁：甚為陡峻，高度可達幾千英尺，(2)窪地：裡面殘石不多，因為已被冰河搬離，(3)斗口：因擠壓而產生的破碎邊緣線，有時分不出口內、口外來。」以上所描述應是圖(6)中哪一種冰河地形？

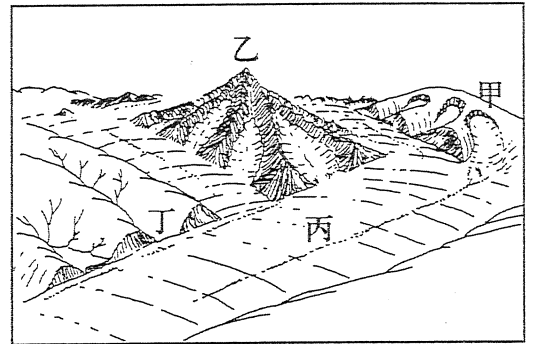

圖(6)

56. 土壤學家認為(甲層)像棉被，只是覆蓋在上面而已，(乙、丙層)也只是土壤的基礎；真正能稱為土壤的只有(丁、戊層)，是有經過成土作用的物質。敘述中的(甲層)應是土壤剖面中的哪一類型？

- (A) 表土層
(B) 底土層
(C) 風化層
(D) 有機質層

57. 圖(7)中的五種動物，哪二者最可能出現於同一個自然景觀帶中？

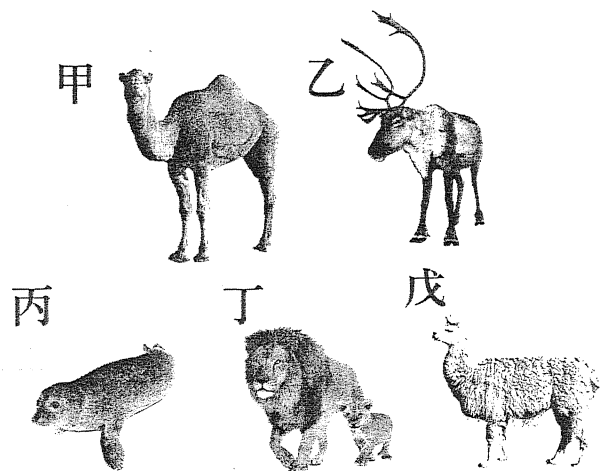

圖(7)

- (A) 甲乙
(B) 乙丙
(C) 丙丁
(D) 丁戊

58. 黃土地形的「幼年期」有天然井、長溝、滲穴地形，「壯年期」有黃土峽谷、乾溝地形，「老年期」有圓尖頂的黃土塔、黃土峰。以上所述的黃土地形演育過程，應與哪一種地形最為相似？
- (A) 岩溶
(B) 冰河
(C) 海岸
(D) 火山

59. 1992 年 1 月一艘貨櫃輪的玩具貨櫃脫落，外洩至北太平洋之中，地點如圖(8)中所示，大批的塑膠玩具順洋流而漂動。請問：哪些地區的居民可能最先在岸邊撿拾到這些玩具？
- (A) 甲乙
(B) 乙丙
(C) 丙丁
(D) 丁戊

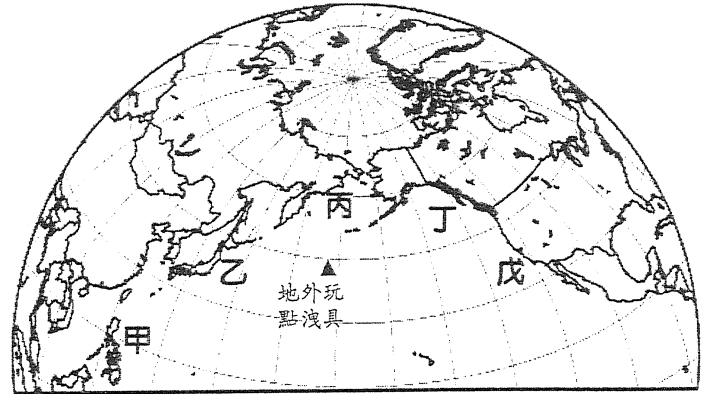

圖(8)

60-61 為題組

◎ 季風的定義有：(1)「隨季節改變風向」，或是(2)「有明顯的乾季，能夠造成氣候的差異分別」。請問：

60. 若考慮季風的第(2)定義，哪一種地區的季風氣候類型，最不能夠稱為季風氣候？
- (A) 東亞熱帶季風氣候
(B) 東亞副熱帶季風氣候
(C) 東亞溫帶季風氣候
(D) 西非熱帶季風氣候
61. 若以全球氣候類型判斷，很多氣候特徵也符合季風的第(2)定義；但以哪一種氣候是最不符合第(2)定義？
- (A) 熱帶莽原氣候
(B) 溫帶地中海氣候
(C) 溫帶海洋性氣候
(D) 溫帶大陸性氣候

62-63 為題組

◎ 圖(9)為全球海、陸水循環的示意圖。請問：

62. 圖中哪一代號足稱是人類的「水銀行」，儲量甚豐富，取用費用低，水質、水溫穩定，而且在乾燥地區更為重要？
- (A) 甲
(B) 乙
(C) 丙
(D) 庚
63. 圖(9)中可找出陸地、海洋間的水平衡，其能表現出的「等式」，下列哪一關係式可能有誤？
- (A) 甲=乙+己+庚
(B) 丙=丁+乙+庚
(C) 乙+丙=丁+庚
(D) 甲+丁=丙+己

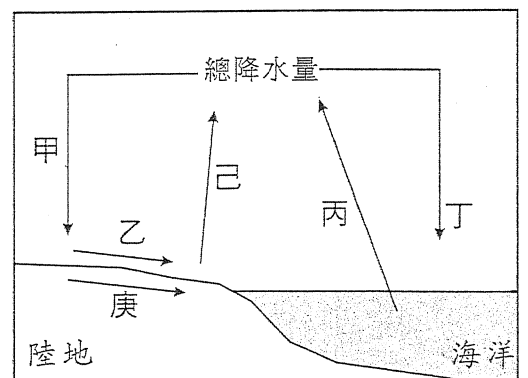

圖(9)

64-65 為題組

◎ 地圖投影是將地表現象以數學方式轉換成平面，其中不免會有變形，常見的投影方式如圖(10)。請問：

64. 圖(10)中何種投影方式最適用於中國、日本之中緯度國家，且圖中形狀變形較少，緯線呈現同心弧線？

- (A) 甲
- (B) 乙
- (C) 丙
- (D) 丁

65. 臺灣通行的 2 度分帶投影(TM2)，即是由哪一種投影方式所得到？

- (A) 甲
- (B) 乙
- (C) 丙
- (D) 丁

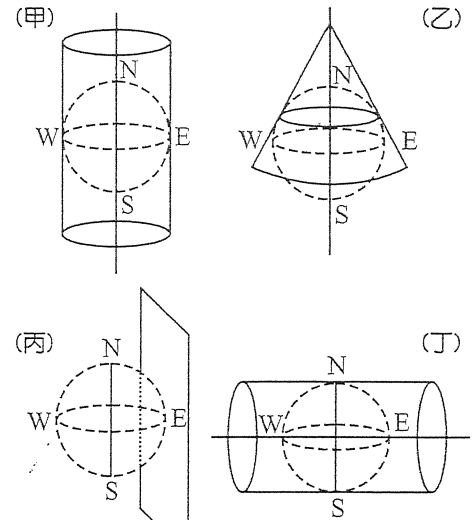

圖(10)

66-68 為題組

◎ 圖(11)為全球風系的示意圖，其中描繪出風系與氣壓的擬真、對稱狀態，也指出了南北半球的差異。請問：

66. 造成全球「熱帶乾燥氣候」的成因，與哪二風帶關係最大？

- (A) 戊壬
- (B) 丁子
- (C) 丙丑
- (D) 己庚

67. 所謂「間熱帶輻合區」(ITCZ)指的應是哪二個風帶的水平氣流匯集？

- (A) 乙丁
- (B) 丙戊
- (C) 己辛
- (D) 子丑

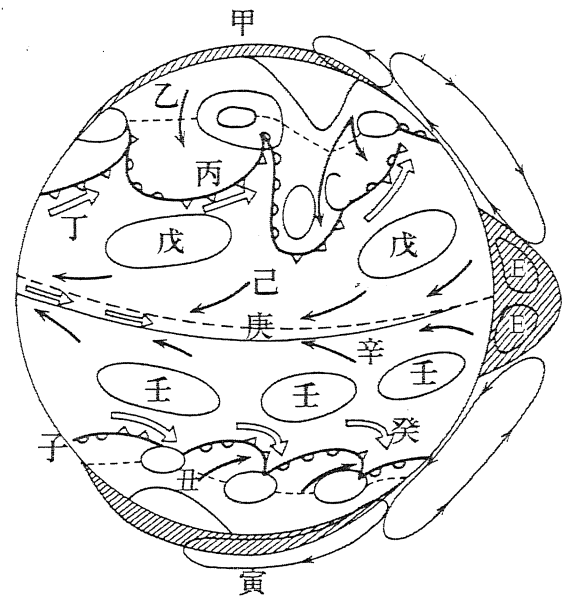

圖(11)

68. 2013 年底至 2014 年初來自極區，造成北半球中高緯度地帶極冷的「極地渦流」(Polar Vortex)，應該就是圖(11)中的哪一代號？

- (A) 甲
- (B) 乙
- (C) 丙
- (D) 丁

69-70 為題組

◎ 使用地理資訊系統(GIS)應用來解決實際問題，在民間、政府與學術單位相當常見，例如：美國「水資源管理單位」要計算水庫集水區的坡度與水庫量體變化，「運輸管理單位」計算車流、道路等級和緊急路線的模擬，「農業機構」預測新型農藥對空氣的影響擴散範圍，「不動產銷售商」則要以多重條件篩選出價值最高的買賣物件等。以上均使用不同的分析功能，以滿足使用者之目的。請問：

69. 哪一單位最可能使用 GIS 的「地勢分析」功能？
- (A) 不動產銷售商
 - (B) 運輸管理單位
 - (C) 農業機構
 - (D) 水資源管理單位
70. 文中提到的機構在使用時，其實都要考慮各種情況與基礎資料，方能作分析或決策，這是指出 GIS 的哪一種分析功能是進行「整合」步驟？
- (A) 環域分析
 - (B) 疊圖分析
 - (C) 視域分析
 - (D) 路徑分析

71-72 為題組

◎ 圖(12)為 1944 年左右美軍為了轟炸臺灣所繪製的城市地圖，其中清楚地標示地貌與地物。請問：

71. 若要瓦解該城市交通集散、運輸的功能，美軍轟炸機應集中火力於哪一網格之中？
- (A) 4237
 - (B) 4337
 - (C) 4438
 - (D) 4338
72. 該地圖所描繪的應是臺灣哪一都市？
- (A) 花蓮
 - (B) 臺南
 - (C) 高雄
 - (D) 基隆



圖(12)

社會考科解析

考試日期：103 年 7 月 28-29 日

1	2	3	4	5	6	7	8	9	10	11	12	13	14	15
A	B	C	C	B	C	C	B	C	D	C	A	D	C	C
16	17	18	19	20	21	22	23	24	25	26	27	28	29	30
B	D	D	B	C	C	A	C	D	A	D	C	D	B	B
31	32	33	34	35	36	37	38	39	40	41	42	43	44	45
D	A	B	D	B	B	C	C	B	B	A	A	A	B	C
46	47	48	49	50	51	52	53	54	55	56	57	58	59	60
B	C	D	D	C	A	B	A	B	A	D	B	A	D	B
61	62	63	64	65	66	67	68	69	70	71	72			
C	D	C	B	D	A	C	C	D	B	A	C			

單選題

- (B) 米德的「主我」是指主觀的、還沒有社會化的、容易衝動的、具有創造力的我。「客我」是指客觀的、已經社會化的、遵守規範的、受過熏陶的我 (C) 艾瑞克森將人生全程分為八個時期，每一階段都有其獨特的發展任務，與所面臨的危機 (D) 佛洛伊德的「本我」是受生物的原始欲望支配，服從快樂原則；「自我」是人格結構中的主要部分，受現實原則支配；「超我」受道德和宗教支配，也就是良心道德，屬於理想的我
- 目前全世界承認第三性的國家如下
紐西蘭、澳洲：護照上可選擇代表中性別的「X」
尼泊爾、孟加拉、德國：身分證、出生證明可選第三性
依據 1997 年聯合國定義：「性別主流化」是指國家在制定各項政策或推動相關立法時，應評估對於不同性別可能產生之影響，並將不同性別的觀點與利益納入考量，以促進性別的實質平等
- 丙、聯合國沒有《消除對原住民族一切歧視公約》，只有《原住民族權利宣言》
丁、我國目前尚未通過《原住民族自治法》
- 依大法官釋字第 382 號解釋，須足以改變學生身分的處分才可以提起訴願、行政訴訟，釋字 684 號僅明示大學生若不滿意學校申訴結果者，才可進一步經由訴願及行政訴訟程序來尋求救濟，未溯及高中生。只有(C)選項其受教權有受影響
- 乙、保障人民免於匱乏的基本權利是生存權，屬於積極人權
丁、經過兩次大戰浩劫而主張的「和平權」，是指全人類追求和平的集體人權
- 公共利益是相對於個人利益的概念，是指人們為了共同生活的需要，所必須維護並實現群體生活的共同價值與利益。私人企業的員工福利、新品發表、或某明星動態均非「維護並實現群體生活的共同價值與利益。」
- 學者認為「分離一個體化」是青少年必須擺脫對父母、家庭在情感上的依賴，達成真正的自主
- 媒體因為求新、求快，慣常提供不須深度思考的表淺性資訊，日本評論家大宅壯一就警告，這將會使得整個社會都失去思考能力，走向「總白痴化」
- 『草根影響力文教基金會』呼籲政府應該仿效美國國家制定《電子商務專法》，對電子交易予以規範，是公益團體對公共利益的影響
- 社會資本是指一個社會中，人們相互信賴、交往合作的密切程度，亦即人們動員社會網絡以獲得行動資源的總和
- (A) 為官方文化 (B) 為精緻文化 (C) 該劇造成的熱潮屬於在某段時期內盛行的快速與短暫特質的流行文化，與民眾熱烈喜愛貓熊寶寶圓仔文化的性質相同 (D) 是民間文化
- 文化位階：將文化做高低優劣的排比；文化歧視是有實際制度或作為進一步迫害某一種特定文化
- (A) 全球化與本土化不必然產生衝突 (B) 資本主義全球化的趨勢不必然使本土文化式微 (C) 「文化相對論」是指認為不同的文化與族群團體是並存於同一社會之中，各自有其獨特

- 的生活習慣，如何保持文化多元與凝聚民族國家是多元文化主義者的使命 (D) 雜異化：在文化變遷的過程中，不同的文化接觸互動後會產生融合混異，並逐漸模糊彼此文化界線
- 「公民教召」是公益團體發起的社會運動
(A)(B) 是個人行為 (C) 某非政府組織發起「愛的麵包」關懷行動，是公益團體發起的社會運動 (D) 大學社團從事社會服務非社會運動
 - 倡議是專指公益團體向政府表達對某公共議題的主張與意見，與一般民眾個別進行請願陳情行為不同，訴願是對行政處分不服的救濟行為
『台灣伴侶權益推動聯盟』(A) 屬於〈民法〉的社團法人 (B) 屬於〈人民團體法〉社會團體 (D) 須向地方法院登記始能取得法人的地位
 - 甲、公民不服從為積極的拒絕服從法律、政府的命令的「故意違法」抗議行為
丙、不能主張免除刑罰
 - 異性戀霸權：以異性戀為主流的社會，將愛情、性行為、婚姻與生育後代四者加以結合，使異性戀在社會中占有優勢地位，而同性戀則遭受到歧視與迫害，甚至被當作病態而強加治療
 - 甲、無法完全取代大眾媒體的角色
丙、提供了公民非正式學習的途徑
 - 勞動部陸續規劃多項措施協助視障者就業即屬保障少數者(或弱勢者)的權益的作為，符合正義論讓社會中處於弱勢者獲得最大的照顧
 - 社會事實經過新聞媒體產製而將其呈現給閱聽人的過程稱之為媒體再現(media representation)。媒體再現的內容並非完整而客觀地直接反射社會現實，而是經過人為加工(產製)後所做成的二度呈現，不同媒體報導同一則新聞時，呈現的立場與觀點也不盡相同，並有進一步引導民眾「how to think」的企圖
 - (A)(D) 是從媒體本身自我要求 (B) 是從外在環境如民眾或社會團體，來對媒體加以制衡，保障公眾最大權益 (C) 媒體近用權就是人民有接近使用傳播媒體的權利以利於健全言論自由市場，中國政府對言論目前仍嚴加管控，民眾的意見表達被限制
 - (A) 隱私權是免於被干涉的消極人權
 - 重要他人是對個人形成自我概念具有影響力的人
 - 在地思考，全球行動：在地社群與文化不只是被動地因應世界局勢演變與潮流發展，還需以全球觀點與在地角度的思維，將本土社群與觀點呈現在世界舞臺之上
(A) 傳統國片添加了棒球文化的新元素繼續傳承 (B) 文化帝國主義不必然使本土文化式微 (C) 應保有在地文化
 - 荷蘭治理臺灣對原住民採取間接統治，實施「地方會議」制，每年三月至四月間，召集各社部落首領(社頭人)集會，宣達政令和任命頭人，頭人須宣誓效忠，公司授與象徵權力的藤杖，平時除了在社內行使司法權，還須布達政令
 - 此為馬關條約未簽前，1895 年 2 月 28 日張之洞致電李鴻章，對臺灣提出「遠交近攻」的「權宜求急」之法，給予列強臺

- 灣利權，可引列強插手干涉臺灣的主權歸屬問題。由文中「倭人盜踞」，可判斷是日本人據臺。(A) 英法聯軍臺灣開港，與日本無關 (B) 日人還未有此野心 (C) 日人目標在琉球
27. 資料一為 1662 年 2 月 1 日荷蘭總督揆一及其議員們等二十八人，所擬的十八條媾和條約，欲與鄭成功談和。資料二為 1641 年 8 月 26 日荷蘭第六任臺灣長官保羅·杜拉弟紐司 (Paulus Traudenius) 致函基隆的西班牙長官龔薩洛·波蒂略 (Gonzalo Portillo)，勸其投降離開臺灣。故資料一晚於資料二的時間
 28. (A) 甲為客家人，乙為泉州人，丙為漳州人 (B) 三大族群來臺之後，甲族群多從事耕種，乙族群多從事經商、漁撈，丙族群多務農 (C) 乙、丙兩大族群的原鄉祖籍皆來自福建省，甲族群則來自廣東省
 29. 民國 76 年(1987 年)解嚴之後，政策走向開放，於是昔日禁歌與禁書可以公開演唱與出版
 30. 1990 年 3 月的野百合運動，其訴求為解散國民大會、廢除臨時條款、召開國是會議、擬定政經改革表
 31. (A) 造成臺灣經濟轉變的主要因素為開港通商，並非牡丹社事件 (B) 資料二的圖(3)，甲、乙、丙分別代表茶、蔗糖、樟腦 (C) 使漢人愈往內山開墾，不僅破壞生態環境，也使得原漢衝突加劇的作物是樟腦或是茶，不是蔗糖，蔗糖種植於南部平原
 32. (A) 2002 年臺灣加入世界貿易組織，而楊儒門基於開放市場對農業不利的理由，因此代表反對加入 WTO 的聲音。臺灣目前加入經濟組織為亞太經濟合作會議(APEC，1991 年加入)與世界貿易組織(WTO，2002 年加入) (B) 東南亞合作組織又稱東協或東南亞聯盟，未加入 (D) 中華民國未加入經濟合作暨發展組織
 33. 1670 年是鄭經治臺時期，主要與英國通商，並加強與日本、東南亞貿易，葡萄牙未在臺灣設貿易據點
 34. 由「建聖廟」可判斷是(D)，陳永華向鄭經建議，被採納因而在臺南建孔廟。(A) 建議鄭成功攻打臺灣 (B) 由「與中原相抗衡」可知，不可能是施琅 (C) 至臺灣採礦，著有《裨海紀遊》一書
 35. 由題幹所述可判斷為金廣福墾號，它於 1834 年(道光十四年，由粵籍姜秀鑾與閩籍周邦正以官方合資設立，設隘拓墾，開發今日新竹東南山區。(A) 這個墾號為「金廣福」 (C) 正值分類械鬥盛行 (D) 臺北盆地多以墾首制，蘭陽平原則盛行結首制的開墾方式
 36. 1980 年代出現「臺灣新電影運動」浪潮。1989 年，侯孝賢導演以「悲情城市」得到威尼斯金獅獎肯定。(A) 海角七號於 2008 年上映 (C) KANO 上映於 2014 年 (D) 賽德克巴萊上映於 2011 年
 37. (A) 1920 年由林獻堂組成 (B) 1927 年由蔣渭水、林獻堂組成 (C) 1921 年由蔣渭水、林獻堂、蔡培火等組成 (D) 1930 年由楊肇嘉、林獻堂所組成
 38. (A) 1921 年成立，為官選，並不屬於地方自治的範疇 (B) 縣長民選為光復後 1939 年舉行，並非在日治時期 (C) 1935 年舉行，選舉權雖有限制，但為臺灣施行地方自治的開始 (D) 婚姻及認養問題，無關乎地方自治
 39. (A) 文盲比率，日本人不可能高於臺灣人 (B) 殖民政府在教育方面，首重在臺日人的中小學教育，所以日人的就學率一直很高。臺灣人小學就學率也不斷提高，因 1922 年日臺共學，及 1943 年實施六年義務教育之故 (C) 若以成年人就業率而言，臺人就業率比例似乎偏低，實屬不可能 (D) 臺灣總督府不准在臺日人吸食鴉片，故日人吸食鴉片的比例不會如此高
 40. 劉銘傳治臺時間，臺灣已獨立建省，為使臺灣財政獨立，能支付各項建設費用，且當時賦稅逃漏嚴重，因而重新清丈田畝，重定稅則，並規定「減四留六」，簡化大租戶與小租戶錯綜複雜的關係，結果田賦大為增加，足以推動各項建設
 41. 劉益昌教授在其文章中將臺灣中、北部視為網形文化；東部及恆春半島海岸則是長濱文化的代表，兩者皆為舊石器時代晚期重要的文化代表
 42. 1947 年 2 月 27 日公賣局臺北分局查緝員傅學通等六人，在天馬茶房前辱罵無照販賣香菸的婦人林江邁，並射殺抗議民眾陳文溪，因而引起臺北市民眾憤怒，自 2 月 28 日上午號召起義，全島各地民眾響應，稱為「二二八事件」
 43. 三段資料分別就行政、社會、經濟探討清代臺灣發生分類械鬥的原因
 44. (A) 民國 42~48 年 (B) 民國 48~62 年 (C) 民國 68 年以後 (D) 民國 62~68 年
 45. (A) 1895 年首任總督 (B) 1896 年出任總督，提出三階段警備制 (C) 1936 年小林躋造提出皇民化，此為 1940 年森岡總務長官發表的談話 (D) 1944 年出任末代總督
 46. 清代統治臺灣早期，文風未盛，難與內地府縣士子競爭。乾隆以後，為臺籍士子另編「臺」字，保障進士錄取一名，以資獎掖鼓勵。隨著土地開墾與開港通商，經濟的發展帶動文教逐漸興盛，赴京會試的舉人也隨之增加，進士錄取名額自然大為增加
 47. (A)(B) 1960 年代之前，臺灣文學盛行的是反共文學與外省籍作家的懷鄉文學 (C) 1970 年代鄉土寫實文學以鄉土文學論戰為契機，日漸興盛 (D) 《現代文學》創刊於 1960 年
 48. (A) 1896 年，目的在使臺灣總督取得特殊立法權 (B) 1930 年完工，對農業發展貢獻大 (C) 1898 年，相當於戰後的「懲治叛亂條例」，迫害抗日份子 (D) 1934 年竣工，奠定臺灣工業化的電力基礎
 49. 新大陸即是南北美洲，缺乏熱帶季風氣候，從林木茂密、午後雷雨、持續溼熱的敘述，每日的天氣變化不大，應是熱帶雨林氣候地區
 50. 圖中顯示「崖」的圖例，呈現南北向的數段，外側則有山地丘陵區，在大甲溪東勢附近之河流地形，即是「河階」，平緩的河階面交界處，即有河階崖。圖中型態上亦無曲流、沖積扇與三角洲，分布的位置也不甚符合
 51. 河流本身條件的改變，造成「回春」作用，應是(A) 河流發生搶水作用，可能因為流量增加，或是侵蝕基準面的改變，再度有侵蝕力量。其他(B)(C)(D) 選項均會導致流速變慢，易生堆積
 52. 照片中顯示的方形深色區塊，顏色同於海水，故為水體；方形之幾何形狀乃是人造物，故應為養殖池，又考慮到濱海的地形與方向，應為臺灣北部之「九孔」養殖池，故以新北市最有可能。照片是新北市貢寮區澳底附近
 53. 德國漢堡(10°E)屬於東一時區，而臺灣屬於東八時區，兩者相差 7 小時；阿明在漢堡購買手錶時，當地時間是 10 時，臺灣時間較快，為 17 時。另再 20 小時之後，抵達臺灣，故要再加上 20 小時，為 37 時，扣除 1 日(24 小時)，即是 13 時，故應當將手錶指針調至 1 的位置
 54. 若僅有土壤的滑動，而岩層未產生位移，則崩壞物質應當以土壤為多，是表層的崩壞作用，破壞的規模不大，以「潛移」最有可能
 55. 窪地是冰河重量壓力所形成，周圍可能削切出陡峭的壁面，一旦冰河衝破往外移動，就會出現更多碎裂冰磧物。冰河融化之後，便會出現冰斗樣貌；冰斗堪稱是冰河的源地。圖中甲為冰斗，乙為角峰，丙為中冰磧，丁為主、支冰河交會谷口像棉被一樣覆蓋在土壤上，需要經過腐植質化等作用，方能真正融入土壤，乃是「有機質層」的特徵，而乙、丙層是土壤的基礎，即是母岩與風化層，視為真正土壤的丁、戊層，便是表土層、底土層，是經過長期成土作用而形成的土壤主要剖面組成
 57. 甲是駱駝，出現於乾燥景觀帶；乙是馴鹿，出現在苔原與針葉林景觀帶；丙是海豹，出現在苔原與冰原景觀帶；丁為獅子，出現在熱帶莽原景觀帶；戊為大羊駝，出現在高地垂直(變化)之景觀帶。其中，乙丙兩種動物出現在同一景觀帶中的機率較大
 58. 黃土性質較疏鬆，有水分便可能出現侵蝕、流失，所形成的穴、溝、峰的地形，與石灰岩(岩溶)地形最為相似

59. 中緯度太平洋上的主要洋流，為北太平洋洋流，往東流向北美洲，至北美陸地之後，分為北向的阿拉斯加暖流，以及加利福尼亞涼流，故貨櫃中的塑膠玩具，便可能分別漂至丁、戊兩處
60. 各類季風氣候之中，多有明顯的乾濕季節，但以東亞中緯度地區的「副熱帶季風」氣候，因有鋒面的勢力轉換，故在春、秋亦有降雨，乾濕季節不甚分明
61. 「溫帶海洋性氣候」有盛行西風的吹拂，有全年性的降雨，加上極地氣團的影響，秋冬季節稍多，因此缺乏明顯的乾季，終年有雨。其餘氣候類型則多有季節性的降雨因素，如陽光直射位置變化等
62. 「水銀行」通常指多量的、低廉的、容易取得的淡水，即是「地下水」(地下逕流，圖中之庚)
63. 全球之水平衡(不分陸地與海洋)為降雨量等於蒸發量，即(D) 甲+丁 = 丙+己，陸地之水平衡為降雨量落下，以蒸發量回到空中，其餘成為逕流量(包括地下逕流與地面逕流)，故(A) 甲 = 己+乙+庚，海洋之水平衡為降雨量加上來自陸地之逕流量，之後成為蒸發量，回到空中，即(B) 丁+乙+庚 = 丙。可驗算是：甲 = 己+乙+庚，丁 = 丙-乙-庚(移項得出)，則甲+丁 = 丙+己
64. 中緯度國家適用圓錐投影(乙)，中緯度與投影紙面接觸的緯線附近變形較少，形狀也較為正確
65. 臺灣的「2度分帶投影(TM2)」(丁)是分割式投影的一種，通稱「橫麥卡托投影」法，以一條投影經線(臺灣島為121°E經線)兩側各1度範圍(121-123°E之間)作投影，適合南北狹長的臺灣島，愈遠離該條經線者，變形趨大
66. 「熱帶乾燥氣候」的形成原因，與地處30°左右的副熱帶高氣壓下沉氣流有關，即是戊(北半球)、壬(南半球)的所在位置
67. 間熱帶輻合區(ITCZ)係指南北半球往同一地區的水平空氣集中，即是由兩側高氣壓往赤道低氣壓的水平氣流，稱之為「信風」，北半球為東北信風(己)，南半球為東南信風(辛)
68. 「極地渦流」即是來自極地的冷氣團，輔以地球自轉所造成的旋轉偏向，即是通稱的「極圈氣旋」，冬季從北極圈附近往南擴張，造成北美洲、歐洲等冬季有大風雪、極低溫之天氣現象
69. 地勢分析是以地形的數位化為底，所進行的計算、模擬功能，其中有坡向、坡度、視域、淹水、填方等應用功能，因此「水資源管理單位」在計算水庫集水區坡度和水體時，可使用地勢分析功能
70. 各機構在使用時要考量各項基礎資料，方能做出決策，也就是將所有基礎資料「整合」、「疊合」起來，透過「疊圖」分析藉以比對、計算，找出各項空間關聯或因果關係，以滿足不同使用者的目的
71. 文中提到交通設施的集中地區，圖中可以判斷者應是「鐵路」，藉由直線型態來斷定，而其中最集中、數量最多者，即在4237之網格之中，當地為火車站與火車調度場，鄰近為倉庫設施
72. 以圖中經度(120°16')可判斷是在臺灣西半部地區，另從圖上可以判斷中央有一片水域，應為內陸瀉湖，港口兩側有山對峙，應為「高雄港」